

BANCONE REFERENCE SU RUOTE
cod. BA.04
scala 1:20

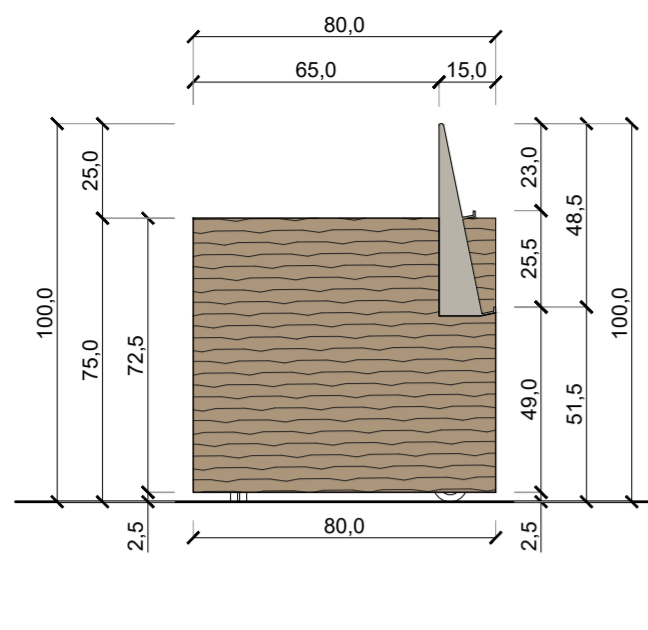

PROSPETTO LATERALE

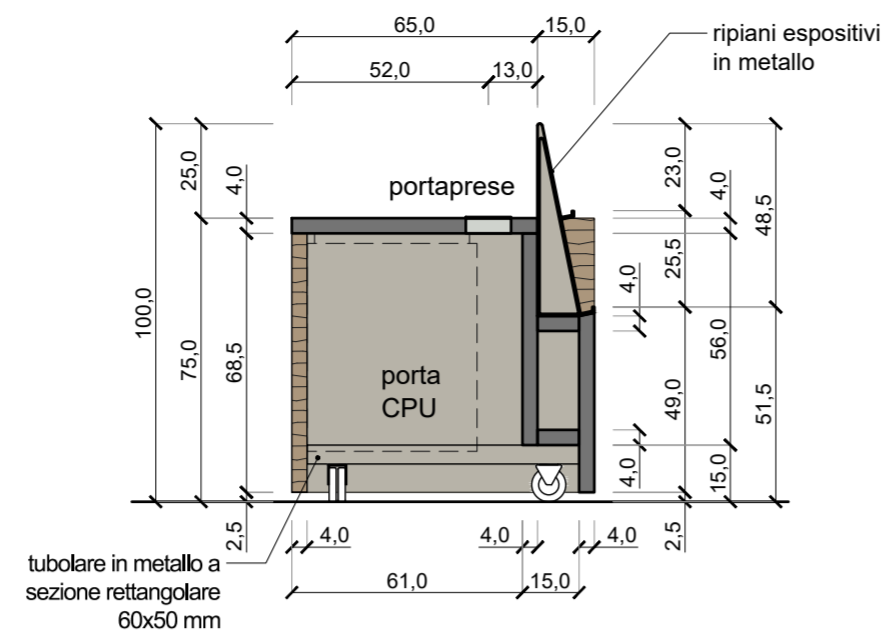

SEZIONE VERTICALE EE'

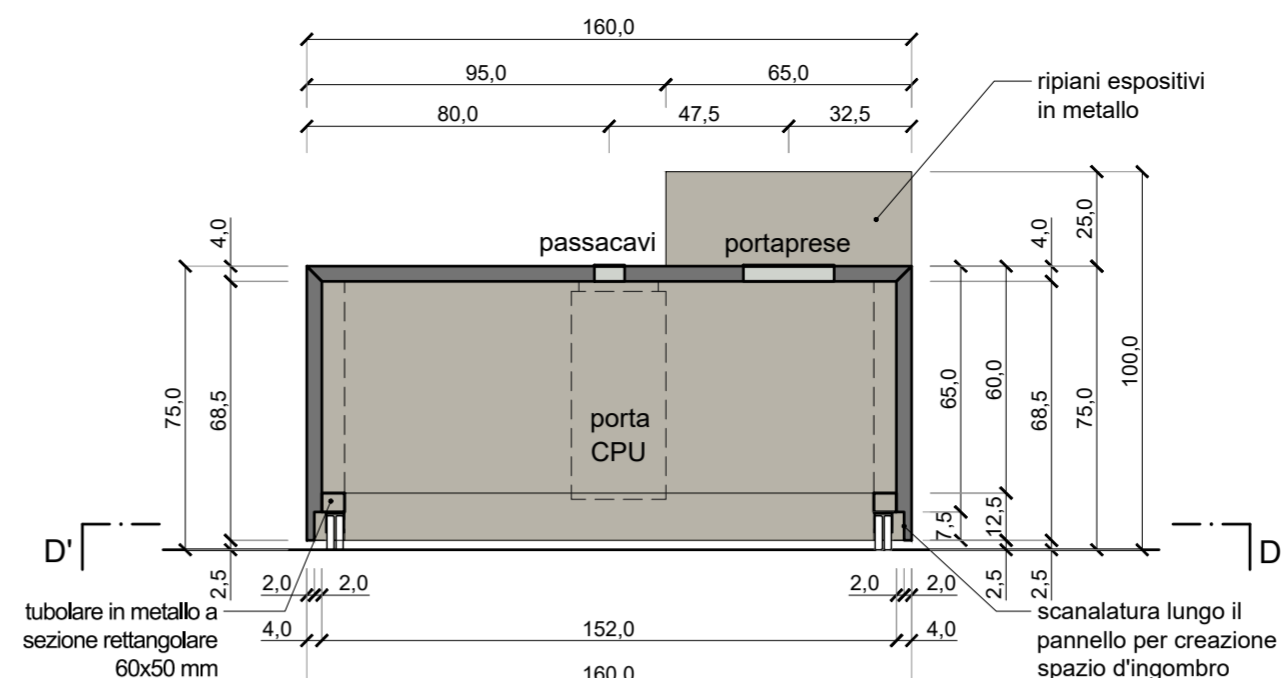

SEZIONE VERTICALE FF'

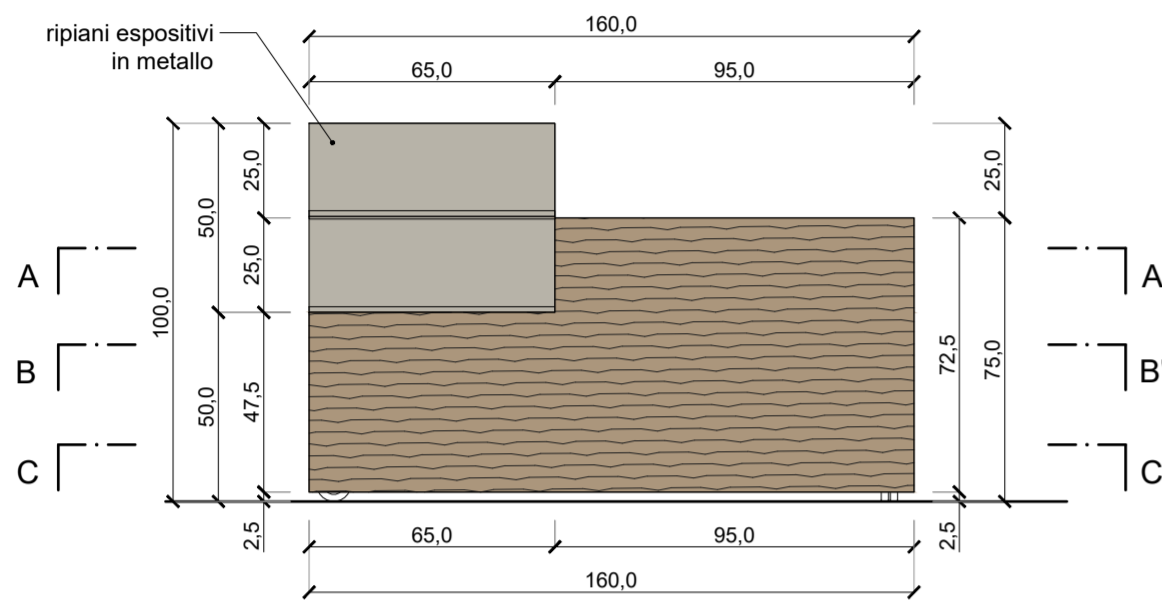

PROSPETTO FRONTALE

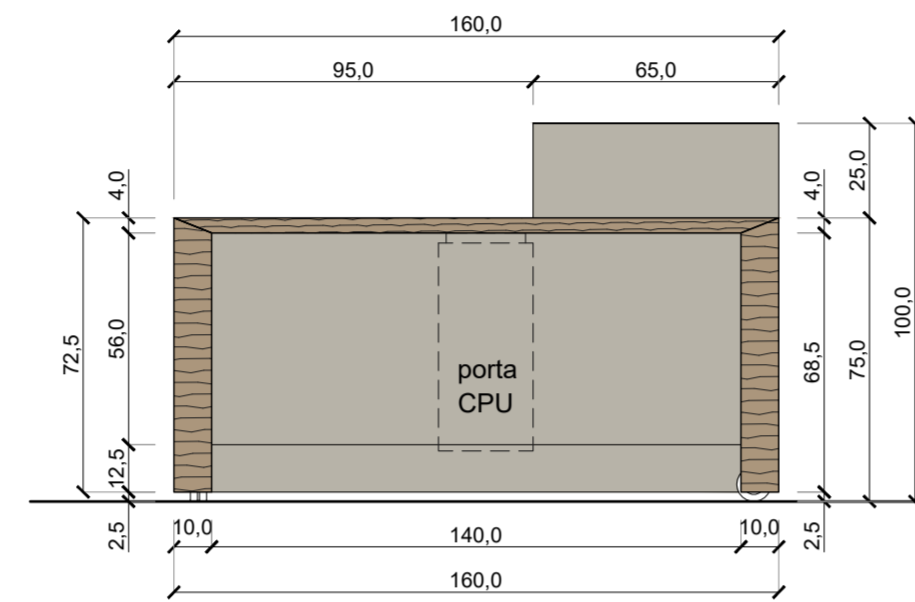

PROSPETTO RETRO

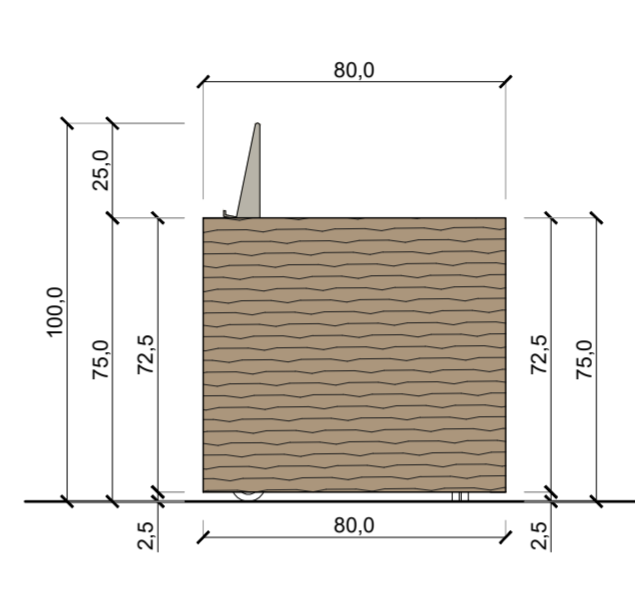

PROSPETTO LATERALE

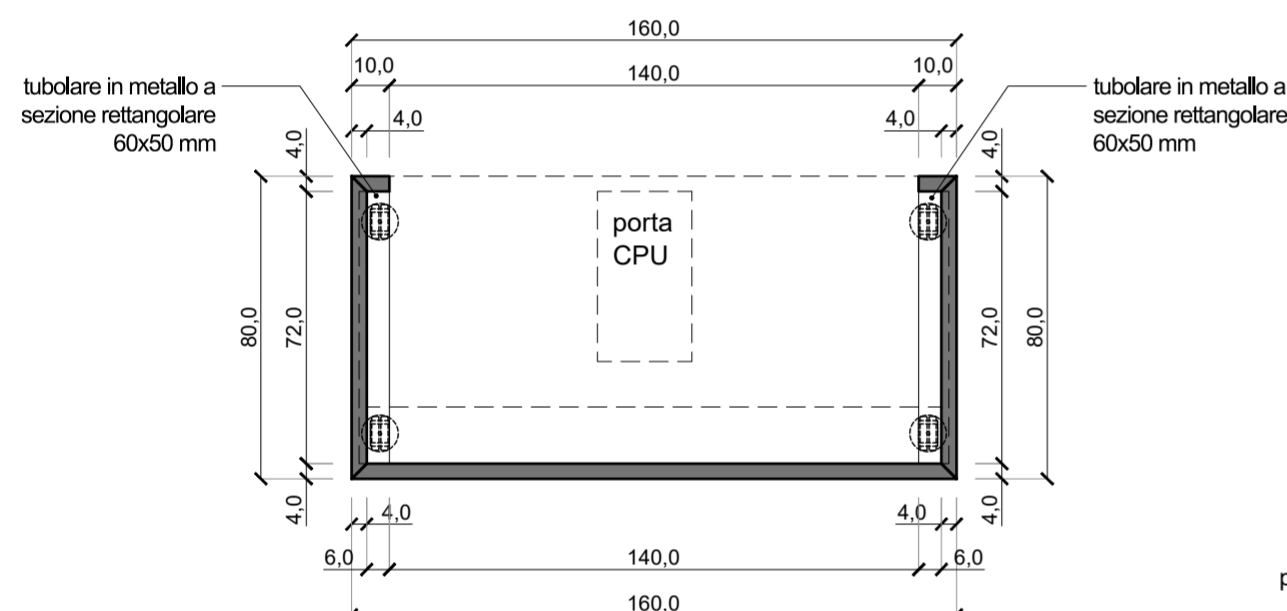

SEZIONE ORIZZONTALE CC'

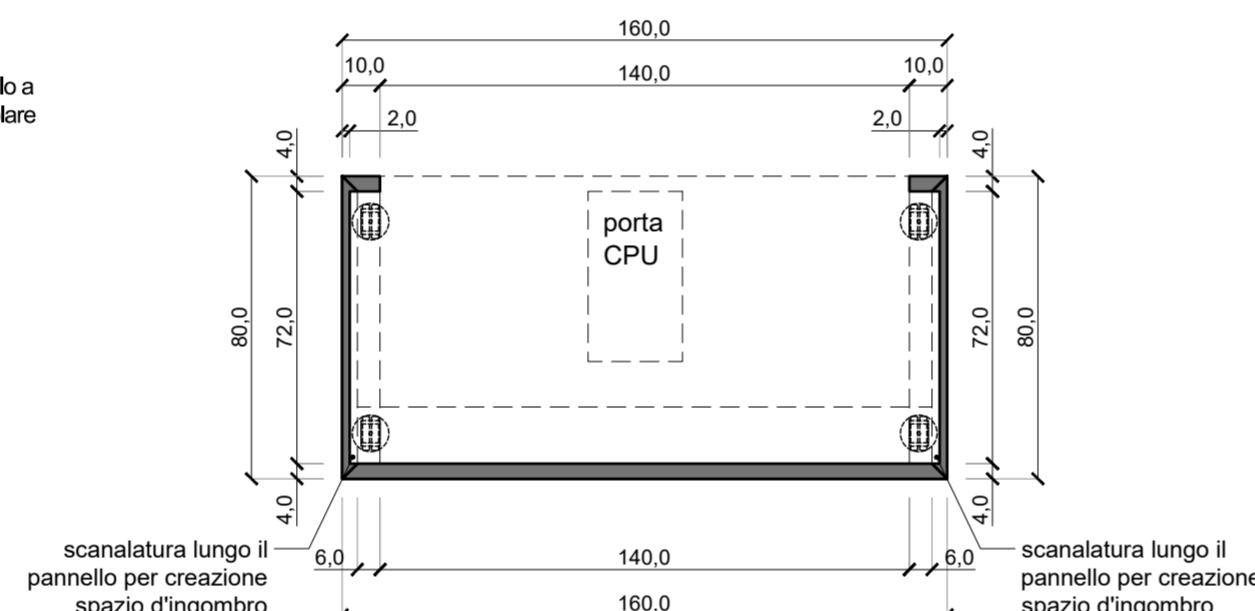

SEZIONE ORIZZONTALE DD'

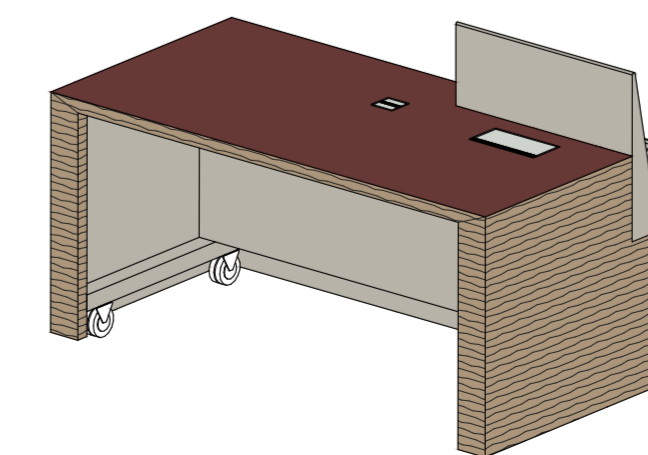
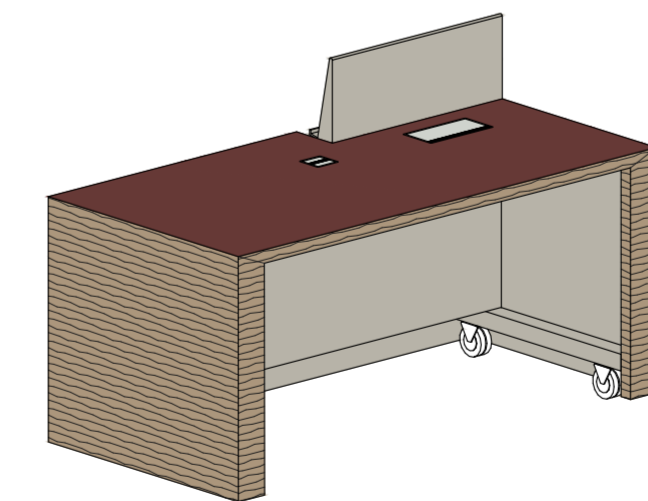
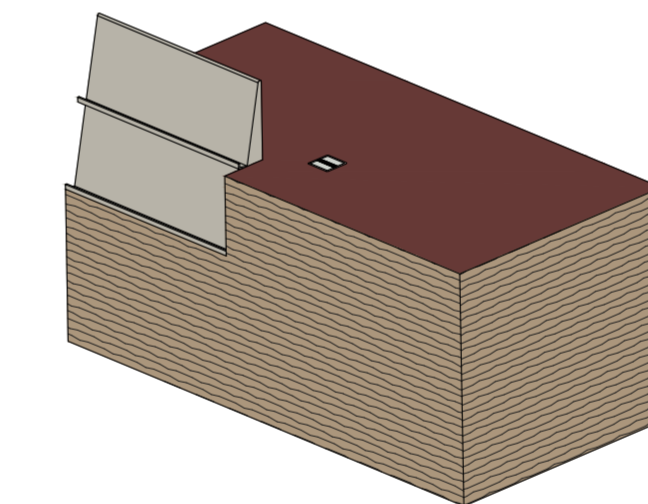
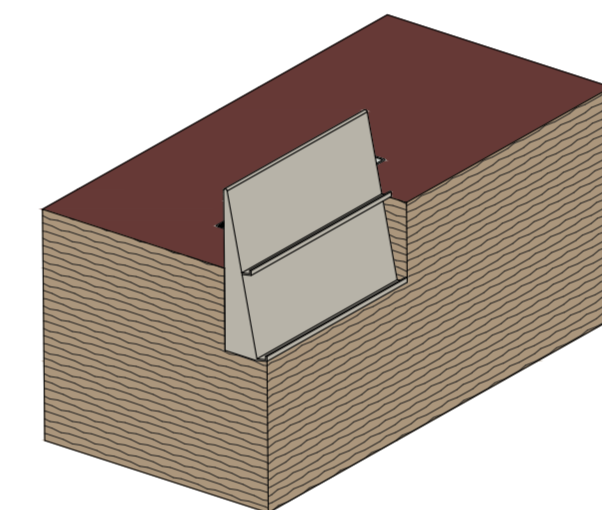

VISTE TRIDIMENSIONALI
cod. BA.04

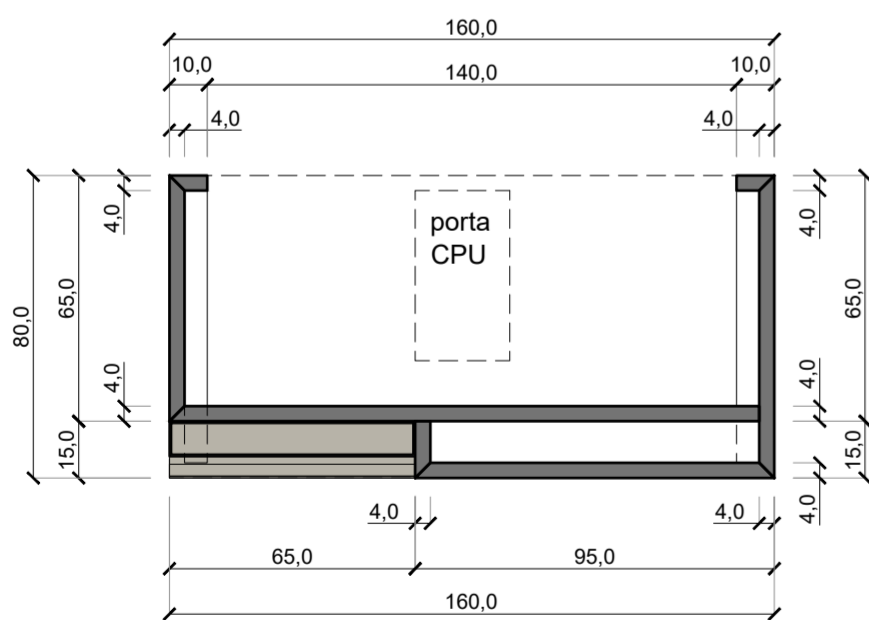

SEZIONE ORIZZONTALE AA'

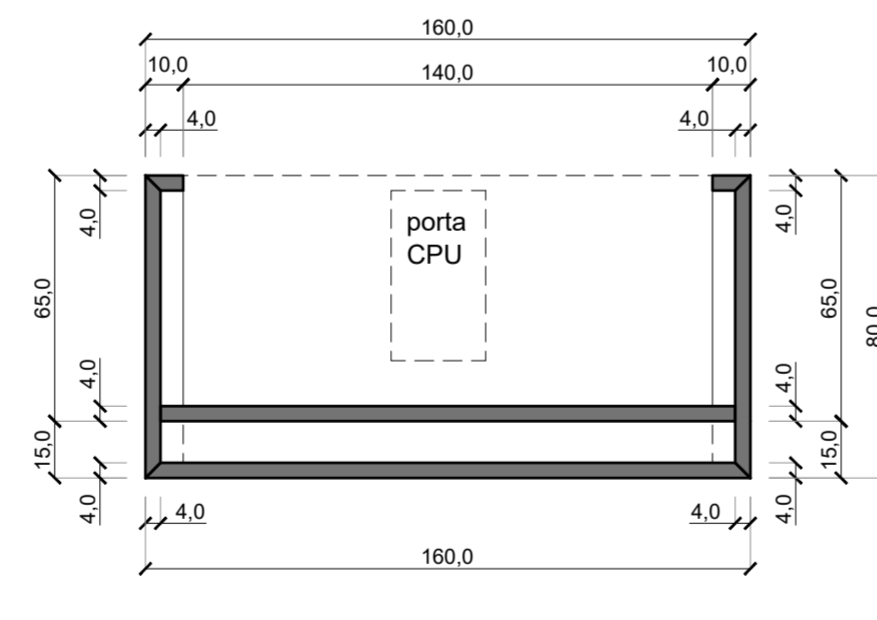

SEZIONE ORIZZONTALE BB'

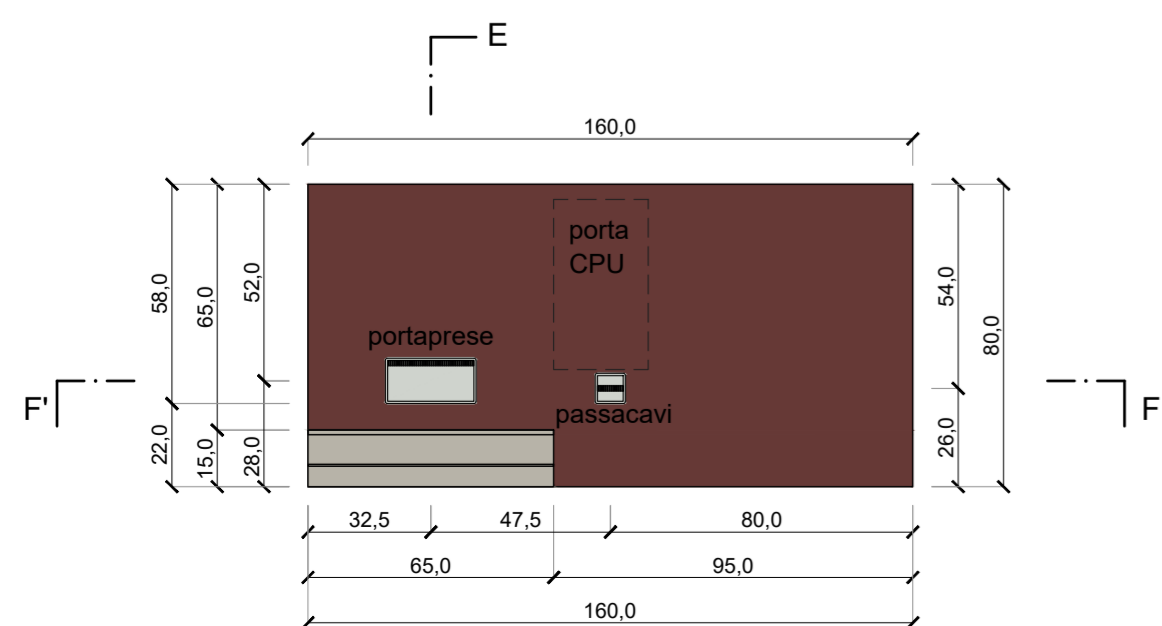

PIANTA
cod. BA.04

BANCONE REFERENCE SU RUOTE
cod. BA.04
LEGENDA FINITURE E COLORI

PANNELLI
escluso piano del bancone e sfondati interni

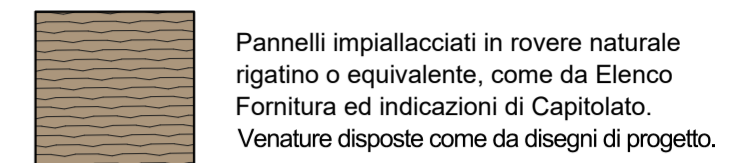

PANNELLI SFONDATI INTERNI

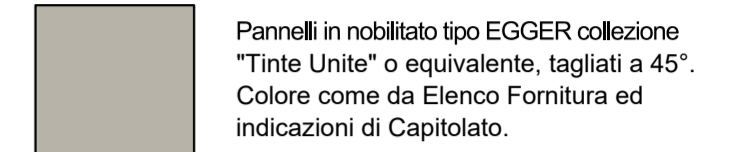

PIANO DEL BANCONE

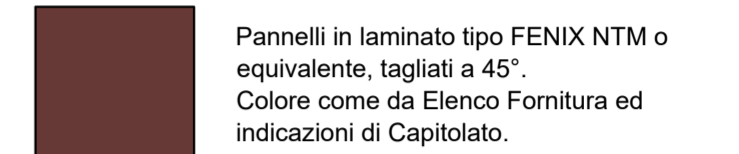

RIPIANI ESPOSITIVI IN METALLO

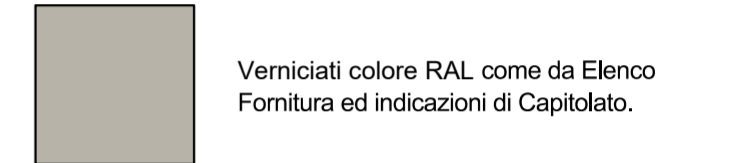

NOTE BANCONE
Si raccomanda di seguire le indicazioni contenute nei disegni e nel capitolato con la massima cura ed attenzione, onde evitare la richiesta di sostituzione degli arredi difformi alle indicazioni di progetto. Prestare particolare attenzione al taglio dei pannelli ed alle giunzioni a 45° indicate nei disegni.
Per le caratteristiche tecniche, le finiture e le indicazioni dei colori del BANCONE è necessario fare riferimento alle indicazioni dell'Elenco Forniture e delle schede di Capitolato.

NOTE
È onere dell'Appaltatore verificare accuratamente tutte le quote e tutte le misure dei locali, l'esatta localizzazione e le corrette misure di tutti gli impianti presenti (con particolare attenzione e cura a tutti quegli impianti che impattano in vario modo sugli arredi, sulle pareti divisorie, o devono essere in essi integrati), la presenza di altri progetti non indicati nei disegni che possono comportare modifiche al progetto degli arredi. Eventuali modifiche al progetto vanno concordate con la Stazione Appaltante.

PROGETTISTA DEGLI ARREDI
Atterstudio partners srl
viale Ranzani, 7 | 20149 Milano
t. 02.29011250 | info@atterstudiopartners.com
P.I.C.F. 11732520157
Rappresentante Legale | Matteo Schubert
Direttore Tecnico | Arch. Camilla Pravecioni

COMMITTENTE
COMUNE DI MIRANDOLA
Via Giovanni Giolitti, 22
41037 Mirandola (MO)
P.I.C.F. 0027070369

PROGETTO DEFINITIVO - ESECUTIVO
DEGLI ARREDI DELLA BIBLIOTECA
"EUGENIO GARIBOLDI" NELLA NUOVA SEDE
DELL'EX COMPLESSO SCOLASTICO DI
PIAZZA GARIBOLDI A MIRANDOLA
CUP M347ER: 186D14000180002
CUP DERIVATO: 186J18000230006

CONTENUTO TAVOLA
PROGETTO
Nuovo Polo Bibliotecario in piazza Garibaldi
Bancone reference su ruote
cod. BA.04

TAVOLA
SCALA
1:20
DATA
23.02.2022

